

TITANIUM PLUS 2RP-SCR

DC-UPS E SOCCORRITORI IN CORRENTE CONTINUA

Raddrizzatore DOPPIO RAMO PARALLELO a SCR

I raddrizzatori della serie TITANIUM PLUS 2RP-SCR appartenendo alla categoria a doppio ramo sono provvisti di due convertitori AC/DC collegati in parallelo ridondante (o di potenza), che alimentano i carichi in corrente continua e contemporaneamente ricaricano una singola batteria di accumulatori. Sono abbinabili a batterie al Piombo Ermetiche (VRLA), Piombo ad acido libero o al Ni/Cd. E' previsto un trasformatore di isolamento in ingresso mentre i convertitori AC/DC di potenza, sono del tipo asportabile in tensione e realizzati con tecnologia SCR con ponte TOTALCONTROLLATO in modo da migliorarne l'efficienza e contenere il Ripple in uscita. In questo modo l'MTBF risulta elevato e l'MTTR estremamente breve.



PLUS DI PRODOTTO

- Trasformatore di isolamento in ingresso a frequenza di rete, con schermo elettrostatico
- Ponte raddrizzatore SCR TOTALCONTROLLATO su "UNITÀ ASPORTABILI" con connettore polarizzato
- Tipo controllo: SCR a Parzializzazione di fase
- Controllo di sistema con PLC industriale in "CASSETTO ASPORTABILE" con connettore
- Curva di carica per ogni tipo di batteria (AGM - GEL - PB aperto - NICD) 3 livelli incluso carica manuale e timer di sicurezza
- HMI - Pannello digitale con display Touchscreen 7" e Web server integrato
- Elevata efficienza ed affidabilità
- Manutenzione semplificata con accesso dal fronte
- Range esteso di frequenza accettata in ingresso (per abbinamento a gruppi elettrogeni)
- Bassa ondulazione residua in uscita e sulle batterie (RIPPLE)
- Test di batteria automatico e manuale (effettua una vera prova di scarica della batteria)
- Funzione BEA (Battery Efficiency Analysis)
- Sensore di polo a terra
- Comunicazione MODUBUS TCP/IP (slave - server)
- Schede allarmi con 3 relè fissi e 4 completamente programmabili da utente
- Compensazione di temperatura con sensore PT100 e coefficiente di correzione (Vel/°C) impostabile da utente.

SCHEMA UNIFILARE DI PRINCIPIO

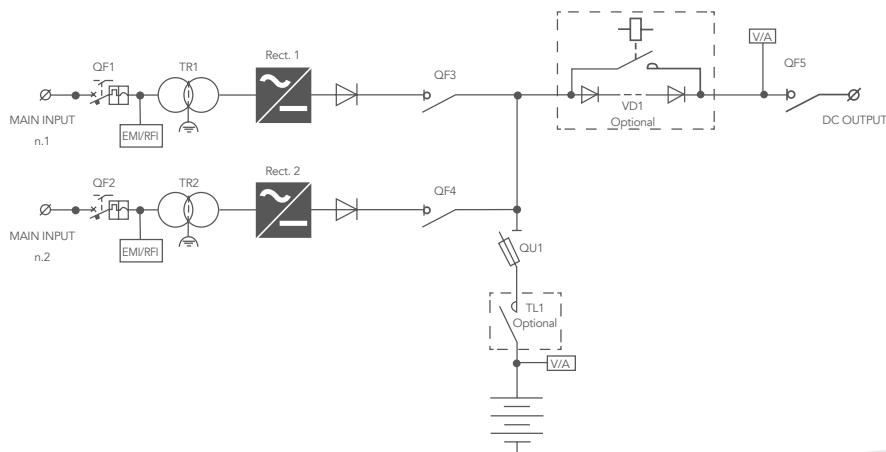

Il **CONTROLLO DI SISTEMA** ora è basato su PLC Industriale espandibile, caratterizzato quindi da una elevatissima affidabilità oltre che da una notevole flessibilità, permette di soddisfare un numero maggiore di necessità tecniche e conseguenti applicazioni. Questa sezione, che costituisce il cuore "intelligente" del nostro sistema, è oggi realizzata in un apposito cassetto posto nella parte interna della porta principale dell'armadio e **COMPLETAMENTE ASPORTABILE** grazie alla presenza di un connettore polarizzato. Questa soluzione introduce un importantissimo vantaggio, infatti è possibile effettuare la sostituzione di questo assieme a caldo, con macchina in funzione, senza spegnere il sistema. Questo è possibile in quanto le unità di conversione AC/DC riconoscono la perdita di comunicazione con il cassetto e si predispongono in modalità **"SAFE MODE AUTOMATICA"** lavorando di fatto in modo indipendente e garantendo continuità di esercizio. Una volta sostituito il cassetto e ristabilita la connessione, le unità AC/DC torneranno ad operare sotto il controllo automatico del PLC riprendendo il normale e completo funzionamento. Rinnovato anche il sistema di HMI (Human Machine Interface), che ora prevede un touch panel capacitivo, da 7" con ottime caratteristiche di visibilità, resistenza meccanica all'usura e connettività con il mondo esterno.

Grande spazio, infine, è stato riservato alla **CONNESSIONE REMOTA**, infatti ora è possibile controllare, parametrizzare e gestire in assoluta sicurezza questi sistemi attraverso la rete **INTERNET** grazie alla presenza di serie della funzione **WEB SERVER**. Questo presenta un indubbio vantaggio che migliora sensibilmente gli aspetti manutentivi e di assistenza tecnica in installazioni critiche.



APPLICAZIONI

- Oil & Gas
- Gestione e produzione Energia
- Controlli di processo
- Trasporti
- Sicurezza
- Telecomunicazioni
- Terziario

FUNZIONI STANDARD

- Interruttore Automatico ingresso AC completo di cont. aux.
- Carica Floating
- Carica Boost
- Carica Manuale
- Compensazione di temperatura
- Funzione TEST BATTERIE
- Funzione **BEA** (Battery Efficiency Analysis)
- Sensore POLO a TERRA
- Scheda allarmi relè

MISURE SU HMI

- Tensione in uscita
- Corrente in uscita
- Tensione di batterie
- Corrente ricarica batteria
- Temperatura batterie

SEGNALAZIONI E MISURE

- Rete AC presente
 - AC/DC 1 attivo
 - AC/DC 2 attivo
 - Tensione uscita Alta (impianto/batterie)
 - Tensione uscita Bassa (impianto/batterie)
 - Carica Floating
 - Carica Boost (x)
 - Carica Manuale (x)
 - Compensazione di temperatura attiva (x)
 - Limitazione corrente ricar. batterie attiva
 - Polo positivo a terra
 - Polo negativo a terra
 - Sovraccario in uscita
 - Test batterie in corso
 - Test batterie fallito
 - Funzionamento da batterie
 - Tensione bassa batterie
 - Fine scarica batterie
 - Temperatura elevata batterie (x)
 - Scatto interruttore ingresso AC
- DoubleWord allarmi:
- Riportate tutte le segnalazione su HMI

(x) funzione attivabile da HMI

COMUNICAZIONE (Modbus slave TCP/IP)

Word singole per grandezze elettriche:

- Tensione di uscita ai carichi
- Corrente di uscita ai carichi
- Tensione di batterie
- Corrente ricarica batteria
- Temperatura batteria

TIPO	TITANIUM PLUS 2RP-SCR				
GENERALI	BATTERIE	adatto per batterie Pb. Ermetico - Pb. Acido libero - Ni/Cd			
	CARATTERISTICHE DI CARICA	IU (in accordo a DIN 41773) predisposto per carica floating, boost e manual			
USCITA	TENSIONE NOMINALE	24	48	110	220
	RANGE DI CORRENTE	2 x 60 ÷ 500 A			2 x 60 ÷ 250 A
	POTENZA MASSIMA (W)	2 x 12000	2 x 24000	2 x 55000	2 x 55000
	RIPPLE NOISE (RMS)	1%			
	RANGE REGOLAZIONE Vout	+/- 5%			
	STABILITA' TENSIONE	+/- 1%			
	REGOLAZIONE SU VAR.VING.	+/- 1%			
	REGOLAZIONE SU VAR. CARICO	+/- 1%			
	TEMPO START-UP	10 sec.			
	INGRESSO	RANGE TENSIONE	trifase 400Vac ±10%		
FREQUENZA INGRESSO		50 ÷ 60 +/-5%			
EFFICIENZA (Typ.)		≥ 90 %			
ISOLAMENTO I/O		4kV MEDIANTE TRASFORMATORE			
PROTEZIONI	INGRESSO (per ciascun ramo)	Interruttore automatico			
	BATTERIA	Fusibili			
	USCITA	Sezionatore			
	SOVRACCARICO	<120% per 20 minuti, >150% per 5 secondi			
	CURVA CORRENTE	COSTANTE			
	SOVRATENSIONE	+ 10% Vn			
	SOTTOTENSIONE	- 50% Vn			
	SOVRATEMPERATURA	Shut down. Restart auto dopo che la temp. si è ripristinata			
ALLARMI	SCHEDA ALLARMI CON N.3 RELÉ SPDT 5A/250VAC	PRESENZA RETE AC, AVARIA GENERALE, TENSIONE BASSA BATTERIE			
	N. 4 RELÉ CONFIGURABILI DA UTENTE TRAMITE PANNELLO HMI				
AMBIENTE	TEMP. LAVORO	-10+40°C			
	UMIDITA' LAVORO	< 95% senza condensazione			
	TEMP. DI STOCCAGGIO	-20+70°C			
STANDARDS	LIVELLO RUMORE	secondo EN50091 < 60 dBA (valore tipico con ventilazione forzata in funzione)			
	MARCATURA	CE			
	GRADO DI PROTEZIONE	IEC 60529			
	EMC	EN 61000-6-2 EN 61000-6-4			
	CONVERTITORI STATICI	EN 60146			
	DC-UPS (performance, routine test, requirements)	IEC 62040-5-3			
GRADO DI PROTEZIONE (porta chiusa)	IP31 standard, altro a richiesta				
COLORE	RAL 7035 strutture - RAL7012 tetto e zoccolo				

* relè normalmente energizzati in sicurezza positiva

SENSORE DI POLARITÀ DC A TERRA

È presente un sensore a soglia fissa (circa 15mA, riferita ai morsetti di uscita del sistema) che rileva possibili perdite di isolamento dei poli di uscita e batterie presenti nel sistema. Questo sensore **NON è assimilabile** ad uno strumento di **CONTROLLO ISOLAMENTO** ma è fornito per dare una prima indicazione di eventuale anomalia. Il circuito rileva la perdita d'isolamento del polo **POSITIVO** oppure del polo **NEGATIVO** in modo differenziato.

Da HMI si può attivare e disattivare la funzione.

AC/DC A SCR

È costituito da un ponte raddrizzatore in configurazione totalcontrollato.

CARICA FLOATING

Questa ricarica prevede due differenti fasi :

- Fase 1: la corrente è costante e la tensione aumenta
- Fase 2: la corrente diminuisce e la tensione è costante

Quando la corrente di ricarica scende al di sotto di un determinato valore, la batteria viene considerata carica ed il ciclo è finito. In questa situazione l'uscita si porta al valore di floating che risulta essere il valore minimo necessario per il corretto mantenimento di ricarica dell'accumulatore

CABLAGGIO

- Cavi di potenza AC-DC = FS17 CPR Cca-s3,d1,a3
- Cavi di segnalamento e controllo = FRO-HP CPR Cca-s3,d1,a3
- FLAT CABLE = Flame Classification FT1,FT2
- Cavi trasmissione dati = Cavo RJ45 - CAT5 FTP

SCHEDE ALLARMI A RELÈ

È presente una scheda composta da 7 relè di allarme con contatto di tipo SPDT riportato su morsetti da circuito stampato di tipo estraibile e polarizzato.

I contatti elettrici hanno una portata di 5Amp a 250Vac

Sono presenti tre allarmi fissi rispettivamente:

- **PRESENZA RETE AC - cablato in logica positiva**
- **AVARIA GENERALE - cablato in logica positiva**
- **TENSIONE BASSA BATTERIE**

Da HMI si possono configurare i restanti 4 allarmi in funzione del menu' presente su HMI.

TRASFORMATORE D'INGRESSO

Il trasformatore di potenza è realizzato con nucleo in lamierini di prima scelta (opzionale la soluzione con cristalli orientati) e schermo elettrostatico tra primario e secondario. Esso produce la riduzione della tensione di ingresso al valore più opportuno per il funzionamento del sistema di conversione e l'isolamento da rete (4kV). Il trasformatore è realizzato con supporti ed isolanti in classe F (155°C) mentre gli avvolgimenti sono in rame elettrolitico classe H doppio isolamento (220°C). È previsto schermo elettrostatico collegato a terra fra primario e secondario. I trasformatori rispondono alla Norma CEI EN 61558-2-4-fascicolo 4971 classificazione CEI 96-7.

BATTERY EFFICIENCY ANALYSIS "B.E.A."

Funzione avanzata che determina lo stato di **efficienza della batteria** attraverso il confronto matematico tra l'andamento reale della tensione di batteria in scarica e la curva teorica basata sulla **legge di Peukert**.



Via Gaetano Donizetti, 109/111 - 24030 Brembate Di Sopra (BG) - ITALIA
Geller Business Centre - D2 Building

Tel. **+39 035 4379962** Fax **+39 035 592935**
info@zutronic.it - **www.zutronic.it**

